

# Amador from Bizkaia, Spain Early 1800's.

Mariano Amador Andreu 1844-1918 Amador Mariano Andreu 1844-1918

Tomista, uno de los trece catedráticos de filosofía de la universidad española al comenzar el siglo XX (ver el escalafón de 1902), nacido en la provincia de Huesca el 10 de diciembre de 1844. Thomas, one of thirteen professors of philosophy at the Spanish universities to begin the twentieth century (see the scale of 1902), born in the province of Huesca on December 10, 1844. Doctor en filosofía y letras, fue profesor en distintos institutos de segunda enseñanza. Doctor of Philosophy and Literature, he taught at various institutes of secondary education. En 1872 pronunció el discurso inaugural de curso en el Instituto Jovelaniano de Gijón. In 1872 he delivered the keynote address at the Institute course Jovelaniano. En 1885 era catedrático de Psicología en el Instituto de Vitoria, y allí publicó una recopilación de trabajos que había publicado en la Revista de España. El 1º de septiembre de 1894, poco antes de cumplir los cincuenta años, ingresó por concurso en el escalafón de catedráticos de universidad, al obtener la cátedra de Metafísica y Fundamentos de Lógica de la Universidad de Salamanca, luego denominada de Lógica fundamental. In 1885 he was Professor of Psychology at the Institute of Vitoria, where he published a collection of works that were published in the Journal of Spain. On 1 September 1894, shortly before the age of fifty years, was admitted for competition in the ranks of university professors, to get the chair of Metaphysics and Logic Foundations of the University of Salamanca, then called the Logic fundamental. Autor de libros de texto de Lógica, Filosofía moral y Psicología, que conocieron más de una edición, de un Curso de Metafísica y un Tratado de Lógica, publicó también varios artículos en la Revista Contemporánea (ver HDPE 1.257-258). Author of books on Logic, Moral Philosophy and Psychology, who knew more than one edition of a course on Metaphysics and Logic Treatise, also published several articles in the Contemporary Review (see HDPE 1.257-258). En 1904 pronunció el discurso de apertura del curso académico en la Universidad de Salamanca, en presencia del rey Alfonso XII. In 1904 he delivered the opening speech of the academic year at the University of Salamanca, in the presence of King Alfonso XII. Falleció en Salamanca en 1918. He died in Salamanca in 1918.

Bibliografía cronológica de Mariano Amador Andreu. Chronological Bibliography Amador Mariano Andreu.

Discurso inaugural leído en el Instituto de Jovelaniano de Gijón en el acto solemne de la apertura del curso académico de 1872 a 1873. Imprenta de Torre y Compañía, Gijón 1872. 23 págs. Inaugural address read in the Jovelaniano Institute at the opening ceremony of the academic year 1872 to 1873. Torre and Printing Company, Gijón 1872. 23 pages.

Estudios filosóficos, o sea Colección de trabajos publicados en la «Revista de España». Imprenta de Domingo Sar, Vitoria 1885. 116 págs. Philosophical Studies, or collection of papers published in the «Magazine of Spain». Sar Press Sunday, Vitoria 1885, pp. 116.

Elementos de lógica. Librería de Fernando Fe. Tipografía de la Revista de las Provincias. Madrid 1889. X+332 págs. Logic elements. Fernando Library, Typography of the Journal of the provinces. Madrid 1889. X+332 p. (+ Resumen de los elementos de lógica, págs. 235-313). (+ Summary of logic elements, p. 235-313). Segunda edición: Imprenta de Francisco Nuñez Izquierdo, Salamanca 1895. 284 págs. Second Edition: Printed by Francisco Nuñez Izquierdo, Salamanca 1895. 284 pp.

Elementos de filosofía moral. Librería de Fernando Fe. Tipografía de la Revista de las Provincias. Madrid 1889. X+247 p. (+ Resumen de los elementos de filosofía moral, 1880, págs. 253-350). (+ Summary of the elements of moral philosophy, 1880, p. 253-350). Segunda edición: Imprenta de Francisco Nuñez Izquierdo, Salamanca 1895. XXVIII+237 págs. Second Edition: Printed by Francisco Nuñez Izquierdo, Salamanca 1895, XXVIII+237 pp. Tercera edición: Elementos de filosofía moral o ética. Imprenta y Encuadernación Salmantenses, Salamanca 1905. IX+272 págs. Third edition: Elements of moral philosophy or ethics, Printing and Binding Salamanican, Salamanca 1905. IX+272 p.

Elementos de psicología. Tipografía de la Revista de las Provincias. Madrid 1890. XI+253 págs. Elements of psychology, Typography of the Journal of the provinces. Madrid 1890, pp. XI+253. Segunda edición: Imprenta de Francisco Nuñez Izquierdo, Salamanca 1896. 235 págs. Second Edition: Printed by Francisco Nuñez Izquierdo, Salamanca 1896, pp. 235.

Curso de metafísica. Establecimiento tipográfico de Francisco Nuñez. Salamanca 1895. XI+645 págs. Metaphysics Course. Set typographic Francisco Nuñez, Salamanca 1895. XI+645 pp.

Programa de metafísica. Facultad de Filosofía y Letras. Universidad de Salamanca 1895 (Imprenta de Francisco Nuñez Izquierdo), 49 págs. Metaphysics Program, Faculty of Arts, University of Salamanca 1895 (Press of Francisco Nuñez Left), 49 p.

Tratado de Lógica. Imprenta Salmanticense, Salamanca 1902. 532 págs. Treaty of Logic, Printing Salamanca, Salamanca 1902, pp. 532. Tercera edición: Imprenta de El Salmantino, Salamanca 1911, 546 págs. Third Edition: The Press of Salamanca, Salamanca 1911, pp. 546. Cuarta edición: Tratado de lógica, Establecimiento tipográfico de Calatrava, Salamanca 1917. 272 págs. Fourth Edition: A Treatise on Logic, Set typographic Calatrava, Salamanca 1917, 272 pp.

«De la esencia, forma y vida en el arte». Discurso inaugural leído en la Universidad de Salamanca en el solemne acto de la apertura del curso académico de 1904 a 1905 celebrado bajo la presidencia de Su Majestad Rey don Alfonso XII. Establecimiento tipográfico de Almaraz y Compañía, Salamanca 1904. 54 págs. «In essence, form and life in art». Inaugural Address read at the University of Salamanca in the solemn opening ceremony of the academic year 1904 to 1905 held under the chairmanship of His Majesty King Alfonso XII, typographic Establishment Almaraz and Company, Salamanca 1904, 54 p.

Programa de Lógica fundamental. Facultad de Filosofía y Letras. Universidad de Salamanca 1911 (Imprenta de El Salmantino), 28 págs., 1913 (Imprenta de El Salmantino), 28 págs., 1917 (Establecimiento tipográfico de Calatrava), 16 págs. Essential Logic Program, Faculty of Arts, University of Salamanca 1911 (Printed by The Salmantino), 28 p., 1913 (Printed by The Salmantino), 28 p., 1917 (Establishment typographic Calatrava), 16 p.

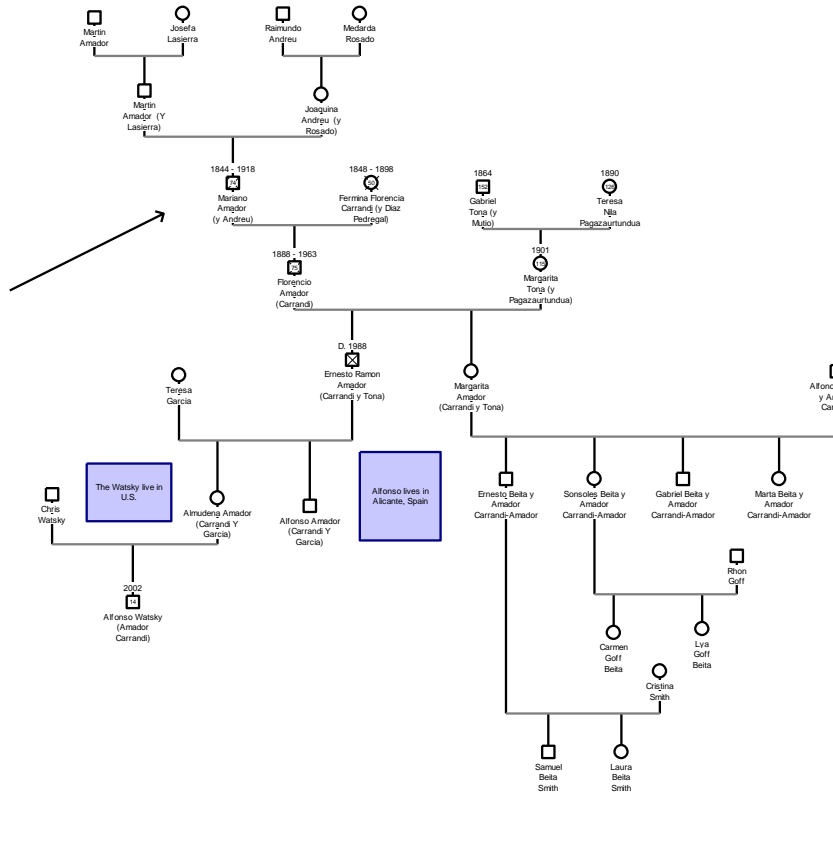

anB